



Bilspærre



Kertemindevej - Skaldendrupvej
5800 Nyborg

- **Påkørselsbar og selvlukkende bom**
- **Virker fartdæmpende på cykler og knallerter**
- **Længde 1,5 m og 2,0 m**

Bilspærren er en selvlukkende og påkørselsbar bom.

Traktor med kost/saltspreder kan passere ved og stoppe op ved bilspærren og trille igennem den uden forudgående åbning.

Virker fartdæmpende for cykler og knallerter.
Børnesikker uden klemrisiko.

Driftsikkert skjult fjedersystem og vedligeholdelsesfri.
Stålbom med polyetylen kappe, der er skånsom mod traktor og redskaber. Bommens udformning forhindrer køretøjer i at sidde fast. Stilrent design og mønsterbeskyttet.

Leveres inkl. monteret refleksæt. Kan bestilles med beslag for mur.
Nedstøbnings fundament bestilles separat.
Kan også bestilles i special mål.



Parkvej 7
2680 Solrød



Stokholmsvej
8600 Silkeborg



Kælkestien
4300 Holbæk

Bilspærre

MÅL

Længde:

1,50 m

2,00 m

Højde:

1,00 m

MATERIALE

Varmgalvaniseret eller lakeret.

Stolpe:

Ø 102 mm med indbygget stålfeder.

Lågedel:

Ø 48 mm med lukket polyetylen kappe, der senere kan udskiftes.

FARVER:

Kappen fås i rød, grøn, sort eller grå og kan bestilles separat.

MONTERING

Bolte og skiver monteres i fundamentet før nedstøbning. Fundamentet skal nedstøbes horisontalt og med den lange ende af firkantrøret i lige vinkel mod cykel eller kørebane.

GODKENDELSER

Mønsterbeskyttet.

TILBEHØR*

- Præfabrikeret betonfundament
- Nedgravningsfundament
- Kan også bestilles i special mål og med O45 Baggrundsmarkering

*Bestilles separat

Tekniske Specifikationer:



Placering

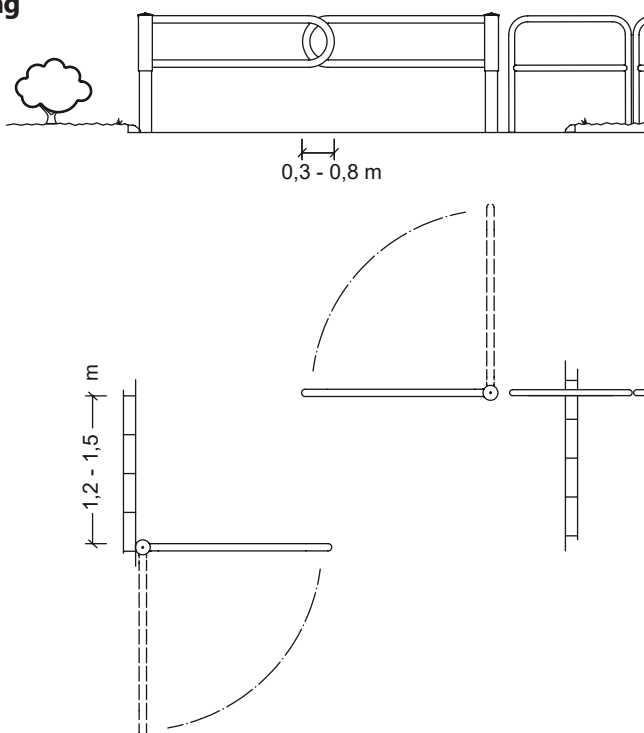

Nedgravningsfundament

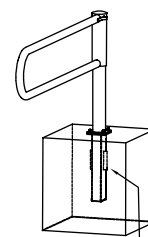
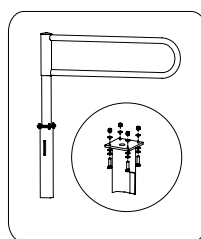
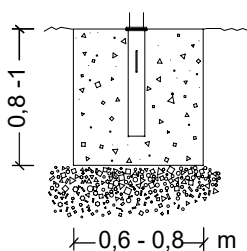

OBS!
Placering af vingerne!

150x150mm

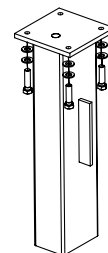

80x120x745mm

Præfabrikeret betonfundament

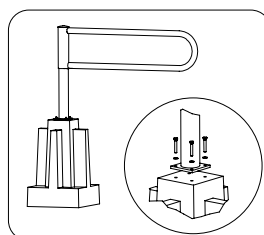
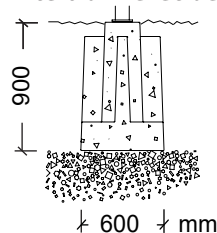

AVS-Vejsikring A/S

70 20 20 94 - www.avs-vejsikring.dk - salg@avs-vejsikring.dk

Finervej 7 - 4621 Gadstrup - Industrivej 2 - 7000 Fredericia

